

## TEST REPORT

Hardline Laboratory

Report No. : HL10303A/2020

Page : 1 of 2

Date : JAN. 31, 2020

### STEADY FLYING ENTERPRISE CO., LTD.

1F, No. 2-1 Alley 30, Lane 358, Ruiguang Rd, Neihu District, Taipei City, 114, Taiwan, R.O.C.

### The following merchandise was submitted and identified by the applicant as:

Product Description: TWINS-II 1 3/4" SHOOTING BELT SET TYPE-C(Cobra buckle can be rappelled)

Style/Item No.: TA01-0190-C0

Manufacturer/Vendor: STEADY FLYING ENTERPRISE CO., LTD.

Country of Origin: Taiwan

### We have tested the submitted sample as requested and the following results were obtained:

Test Requested: Pulling Test

Test Method:

1. Secure the sample on the test platform. (As shown on photo B)
2. Apply an upward force to the sample until it is damaged.
3. Record any findings and maximum pulling force.
4. Testing Machine: INSTRON 5581, Rate: 100 mm/min.

Test Result:

Sample	Max. pulling force (kgf)	Result
TA01-0190-C0	2,473	The sample was broken after testing. (As shown on photo C)

Date of Receipt: Jan. 17, 2020

Testing Period: Jan. 17, 2020 ~ Jan. 31, 2020

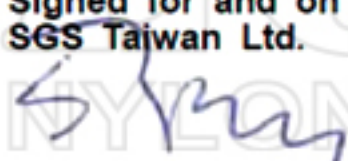

Note: The content of this report is invalid if it is not presented as the entire report.

Signed for and on behalf of  
SGS Taiwan Ltd.

  
Sturm Su  
Asst. Manager



- Picture(s) Page -

	
<p>Photo A: Appearance of the sample</p>	<p>Photo B: Test setup</p>
	<p>---</p>
<p>Photo C: After testing</p>	<p>---</p>

---End of Report---





Hardline Laboratory

報告號碼： HL10303/2020

頁數： 1 of 2

日期： 2020年01月31日

翔穩企業有限公司

台北市內湖區瑞光路 358 巷 30 弄 2-1 號

以下測試樣品係由客戶所提供及確認：

產品名稱： 雙子星-II 1 3/4" 快速射擊內外腰帶組-C 款(眼鏡蛇扣具可垂降)

產品型號： TA01-0190-C0

生產或供應廠商： 翔穩企業有限公司

原產國： 中華民國 R.O.C.

我們依照客戶要求，根據客戶送交之樣品進行測試結果如下：

測試要求： 拉力測試

測試方法：

1. 將樣品固定於試驗機台上。(如照片 B)
2. 施加一逐漸增加之拉力於樣品上，直到樣品損壞。
3. 記錄任何發現以及最大拉力值。
4. 試驗機台：INSTRON 5581, 速率：100 mm/min.

測試結果：

樣品	最大拉力值 (kgf)	結果
TA01-0190-C0	2,473	測試後樣品斷裂。(如照片 C)

收樣日期： 2020年01月17日

測試日期： 2020年01月17日 ~ 2020年01月31日

備註：本報告不得分離，分離使用無效。

Signed for and on behalf of  
SGS Taiwan Ltd.
  
 蘇國鈺  
副理

此報告是本公司依照背面所印之通用服務條款所簽發，此條款可在本公司網站 <http://www.sgs.com/en/Terms-and-Conditions.aspx> 閱覽。凡電子文件之格式依 <http://www.sgs.com/en/Terms-and-Conditions/Terms-e-Document.aspx> 之電子文件期限與條件處理。請注意條款有關於責任、賠償之限制及管轄權的約定。任何持有此文件者，請注意本公司製作之結果報告書將僅反映執行時所記錄且於接受指示範圍內之事實。本公司僅對客戶負責，此文件不妨礙當事人在交易上權利之行使或義務之免除。未經本公司事先書面同意，此報告不可部份複製。任何未經授權的變更、偽造、或曲解本報告所顯示之內容，皆為不合法，違犯者可能遭受法律上最嚴厲之追訴。除非另有說明，此報告結果僅對測試之樣品負責。

SGS Taiwan Ltd. No.127, Wu Kung Road, New Taipei Industrial Park, New Taipei City, Taiwan / 新北市新莊產業園區五工路 127 號

台灣檢驗科技股份有限公司

t (886-2) 2299-3279

f (886-2) 2299-2920

www.tw.sgs.com

Member of SGS Group

- 照片頁 -

	
<p>照片 A：樣品外觀</p>	<p>照片 B：測試架設</p>
	<p>---</p>
<p>照片 C：試驗後樣品外觀</p>	<p>---</p>

--- 以下空白 ---



此報告是本公司依照背面所印之通用服務條款所簽發，此條款可在本公司網站 <http://www.sgs.com/en/Terms-and-Conditions.aspx> 閱覽，凡電子文件之格式依 <http://www.sgs.com/en/Terms-and-Conditions/Terms-e-Document.aspx> 之電子文件期限與條件處理。請注意條款有關於責任、賠償之限制及管轄權的約定。任何持有此文件者，請注意本公司製作之結果報告書將僅反映執行時所記錄且於接受指示範圍內之事實。本公司僅對客戶負責。此文件不妨礙當事人在交易上權利之行使或義務之免除。未經本公司事先書面同意，此報告不可部份複製。任何未經授權的變更、偽造、或曲解本報告所顯示之內容，皆為不合法，違犯者可能遭受法律上最嚴厲之追訴。除非另有說明，此報告結果僅對測試之樣品負責。





**J\*TECH**  
TACTICAL NYLON GEAR

## TWINS-II 1 3/4" SHOOTING BELT SET TYPE-C

(Cobra buckle can be rappelled)

**USER GUIDE**

· ITEM NO : TA01-0190-C0

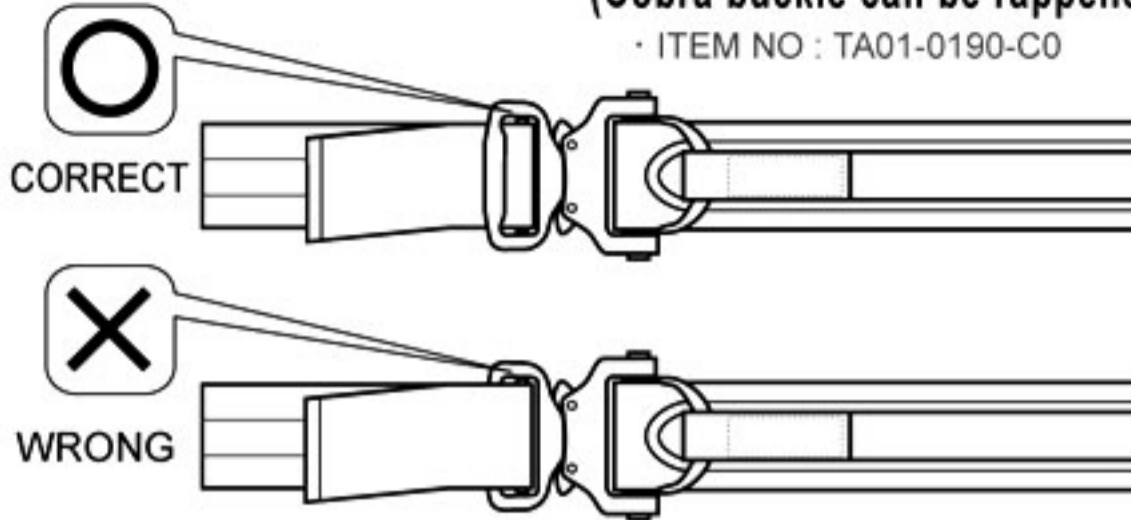

Correct way for installation.

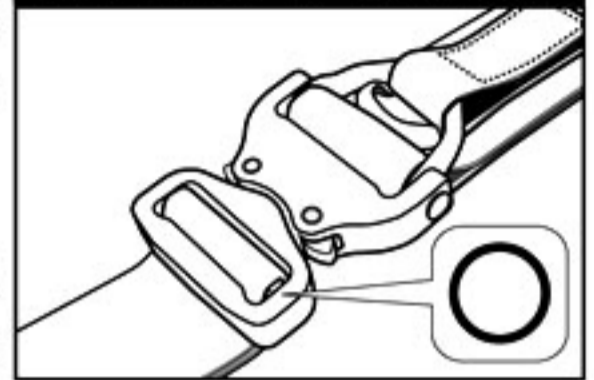

**Please follow the installation guide for combination of clips and webbing to avoid safety risk.**



**J\*TECH**  
TACTICAL NYLON GEAR

## TWINS-II 1 3/4" SHOOTING BELT SET TYPE-C (Cobra buckle can be rappelled)

雙子星-II 1 3/4" 快速射擊內外腰帶組-C款  
(眼鏡蛇扣具可垂降) 使用說明書  
· ITEM NO:TA01-0190-C0

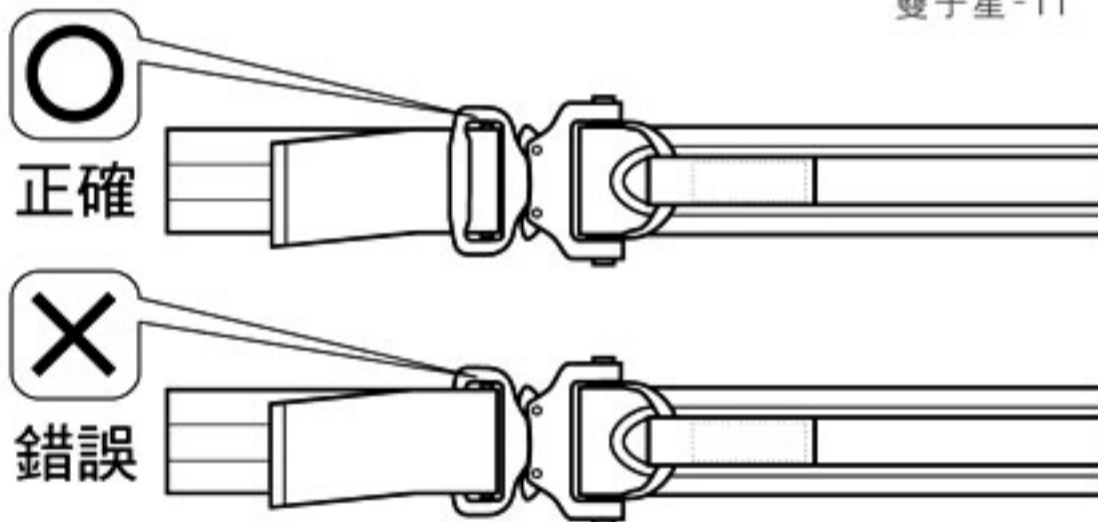

正確安裝圖示



使用緊急垂降腰帶時，請正確使用扣具安裝方式，以免造成織帶與扣具分離之危險性。